

## Маркировка защитного комплекта LYNXauto

# PR- 48 6 11

**A B C**

**A** – длина отбойника, мм

**B** – диаметр пыльника, см

**C** – модификация (диаметр штока)

## Отбойник

Длина отбойника, мм

**A 48 66 84**

Модификация отбойника по диаметру отверстия под шток амортизатора

<b>C</b>	<b>11</b>	<b>13</b>	<b>18</b>	<b>20</b>	<b>22</b>
Диаметр отверстия отбойника, мм	10	12	16	18	19,5
Диаметра штока амортизатора, мм	10 / 11 / 12	13	18	20	22

## Пыльник

<b>B</b>	Длина, мм	Внутренний диаметр, мм	Наружный диаметр, мм
<b>6</b>	<b>160</b>	<b>60</b>	<b>80</b>
<b>4</b>	<b>160</b>	<b>53</b>	<b>69</b>



В комплект **PR-66413** входит пыльник с внутренним диаметром **53 мм** и наружным диаметром по гофрированной части **69 мм**.

## Подбор комплекта

осуществляется по следующим параметрам

$D_{шт}$  диаметр штока

$L_{max}$  длина штока в ненагруженном состоянии

$L_{min}$  длина штока в нагруженном состоянии

$D_{ст}$  диаметр корпуса амортизатора

$S_{шт}$  Ход штока амортизатора ( $S_{шт} = L_{max} - L_{min}$ )

Схема измерения



Таблица размеров защитных комплектов LYNXauto (мм)

Номер по каталогу	$L_{отб}$	$d_{отб}$	$D_{шт}$	$L_{п}$	$D_{п}$	$D_{г}$	$L_{сум}$
PR-48611	48	10	10	160±5	60	80	199±5
			11				
			12				
PR-48618	48	16	18	160±5	60	80	199±5
PR-48620	48	18	20	160±5	60	80	199±5
PR-48622	48	19,5	22	160±5	60	80	199±5
			25				
PR-66611	66	10	10	160±5	60	80	211±5
			11				
			12				
PR-66613	66	12	13	160±5	60	80	211±5
PR-66618	66	16	18	160±5	60	80	211±5
PR-66620	66	18	20	160±5	60	80	211±5
PR-66622	66	19,5	22	160±5	60	80	211±5
			25				
PR-66622	66	19,5	22 25	160±5	60	80	211±5
PR-66413	66	12	13	160±5	53	69	211±5
PR-84620	84	18	20	160±5	60	80	229±5
PR-84622	84	19,5	22	160±5	60	80	229±5
			25				
PR-84613	84	12	13	160±5	60	80	229±5

$L_{отб}$  - длина отбойника,  $d_{отб}$  - диаметр отверстия отбойника,  $D_{шт}$  - диаметр штока амортизатора,  $L_{п}$  - длина пыльника,  $D_{п}$  - внутренний диаметр пыльника,  $D_{г}$  - внешний диаметр пыльника (гофрированная часть),  $L_{сум}$  - суммарная длина защитного комплекта, в собранном виде (суммарная длина защитного комплекта в собранном виде = длина пыльника + длина отбойника минус 15 мм при соединении).

## Пример подбора

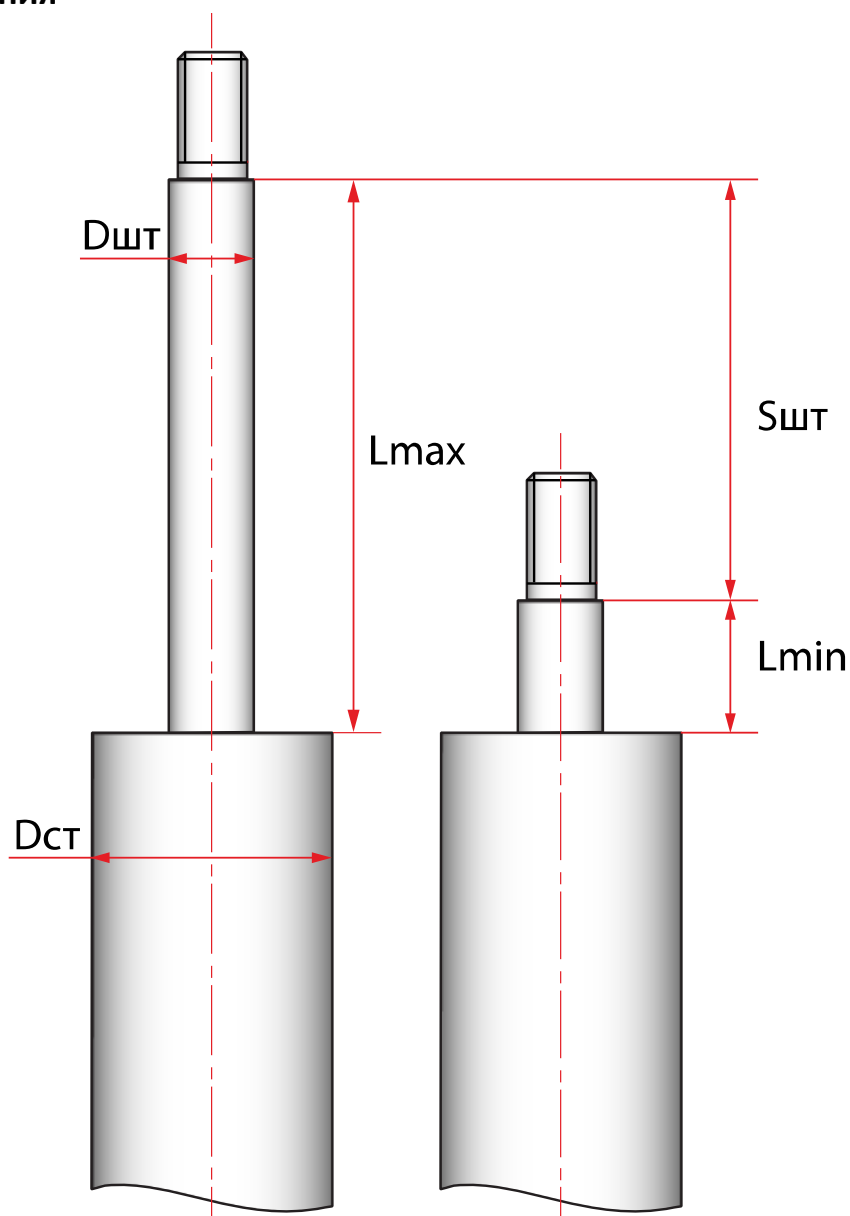
защитного комплекта для переднего амортизатора  
Toyota Camry 88- 91 2.0i 4wd SV25

### Исходные данные

Амортизатор	$D_{шт}$	$L_{max}$	$L_{min}$	$D_{ст}$
334055L	22	190	5	54

## ВЫБОР ОТБОЙНИКА

шаг 1 Диаметр отверстия отбойника

$D_{шт} = 22\text{мм}$  → **PR-xxx22**

шаг 2 Длина отбойника

Определяем ход штока – в нашем случае  $S_{шт} = 185\text{мм}$

$L_{отб}$	48	66	84
$S_{шт}$	< 175	175 < $S_{шт}$ < 195	195 < $S_{шт}$ < 215

$L_{отб} = 66\text{ мм}$  → **PR-66x22**

## ВЫБОР ПЫЛЬНИКА

$D_{ст} = 54\text{ мм}$  → пыльник с внутренним диаметром **60 мм**

В итоге, необходимый комплект – **PR-66622**



- 1) Если  $D_{ст}$  менее 50 мм, то нужно рассмотреть возможность применения комплекта PR-66413.
- 2) Если  $L_{min}$  больше 1/3 длины отбойника, необходимо применять следующий типоразмер отбойника (66 вместо 48, или 84 вместо 66).
- 3) При подборе комплекта в первую очередь необходимо ориентироваться на параметры защитного комплекта, установленного на заводе-изготовителе.
- 4) Комплекты LYNXauto на амортизаторы с ходом штока менее 120 мм и более 225 мм не применяются. При длине штока от 120 до 150 мм можно применять комплект, подрезав юбку пыльника.